

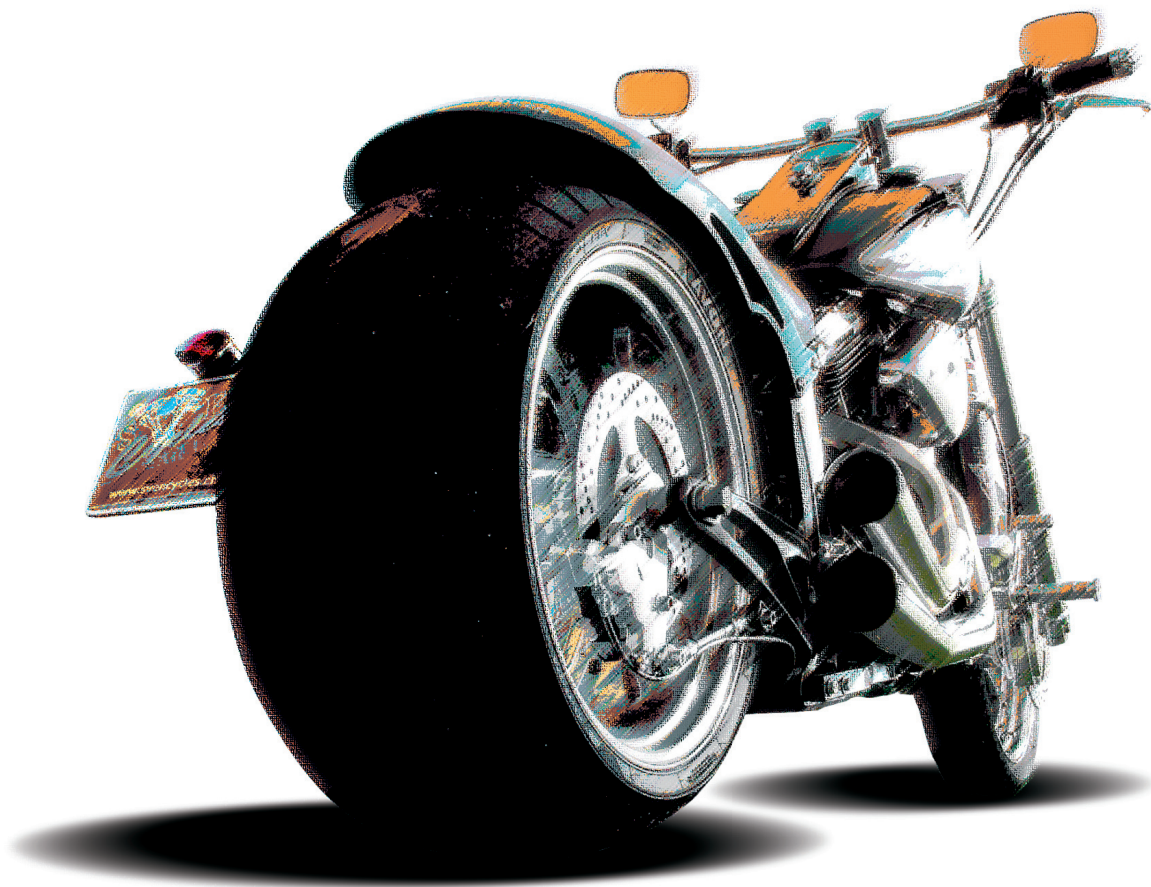

Produktkatalog

2010



Unsere Produkte mit Gutachten

- RST-Gabelbrücken und Komplettgabeln mit DTC-Gutachten für H-D-Modelle ab 1973 in verschiedenen Designs und Längen.
- Tauch- und Standrohre mit RST-Scheibenbremsen ab 1937 für original Gabelbrücken mit Überlänge bis zu 6".
- RST 2-, 4- und 6-Kolbenzangen vorne für Modelle ab 1937.
- Ab 1973 verschiedene Varianten der Hinterbremse.
- RST 4-Kolben-Bremszange mit 10 oder 11.5" Bremsscheibe hinten auch für Modelle von 1937 bis 1972.
- RST-Räder mit Eignungserklärung in 6 Designs.
- RST Driveside-Bremssystem in Verbindung mit RST-Rädern für Softtail Modelle.
- Alle RST-Rastenanlagen.
- Penz-Schwinger:
Big Mama von 250 bis 330 mm Bereifung mit DTC-Gutachten.
Marlin für 250er Bereifung
- Sven Cycles Terminator-Lenker mit integriertem Tacho- und Tourenzähler von Dakota Digital werden nach Wunsch gefertigt (mit TÜV).
- 1650er S & S-Motoren für nahezu alle Evo-Modelle (kann man mit entsprechender Umrüstung eintragen lassen).
- 25 kw Drosselung für die meisten 1200er Evo-Sporty-Modelle ab 1991
- Eagle- und Suppertrapptöpfe mit Zulassung für Evomodelle gemäss Liste.

Penz Big Wheel Schwingenkit für Twincam oder Evolution bis 250er Bereifung

PP Big Wheel Schwinge

Schwinge «Marlin» für Twincam oder Evolution für 3/4" Achse, Linksantrieb, bis 9" Felge. Versatzkit 25 - 30 mm muss separat bestellt werden.



Twincam
SC 16-300
für 250er Bereifung

Evolution
SC 16-350
für 250er Bereifung

Gerne offerieren wir einen einbaufertigen Kit gemäss Ihren Angaben.
Heck von SCP, Zassel oder Ricks
Räder und Bremsen (auch Driveside) von RST

Penz Big Mama Breitreifen-Umbaukit für bis zu 330er Bereifung

PP Schwinge für Heckumbau

PP Breitreifenschwinge Big Mama. Geschweisste Stahlrohrschwinge mit Riemenabdeckung und Rahmenabdeckung sowie Bremsanker für OEM-Bremse, roh, inkl. 1" Achse, Achsabdeckung für 280 - 330 RSD. Getriebeumbau mit Rechtsantrieb erforderlich.



Auf Sonderwunsch können auch Driveside Bremssysteme von RST verbaut werden.

Twincam
SC 16-100
für 330er Bereifung

SC 16-200
für 280–300er Bereifung

Evolution
SC 16-150
für 330er Bereifung

SC 16-250
für 280–300er Bereifung

Gerne offerieren wir einen einbaufertigen Kit gemäss Ihren Angaben.
Heck von SCP, Zassel oder Ricks
Räder und Bremsen (auch Driveside) von RST

Masse für Sonderanfertigungen

Diese Lenker fertigen wir auch auf Kundenwunsch. Da sich die Lenkkopfwinkel von original Harleys und diesen Custombikes stark unterscheiden, ist es schwer, diesen Lenker zu standardisieren. In Deutschland haben wir dafür eigens eine TÜF-Prüfung für die Zulassung bestanden. Es ist auch möglich, Bremsleitungen, hydraulische Kupplungsleitung, gesamte Elektrik sowie den Gaszug im Lenker zu integrieren. Es entsteht eine perfekte, saubere Optik und Funktionalität.

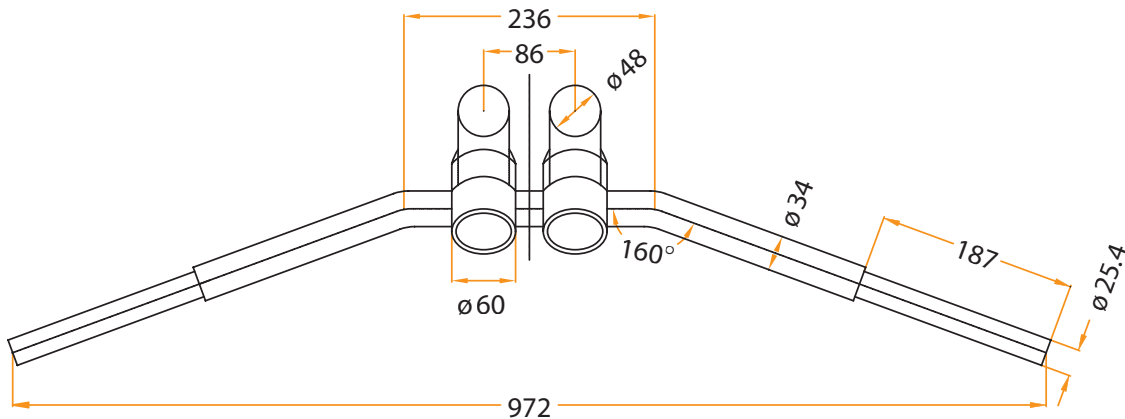

X	115–170 mm
Y	750–1000 mm
Z	60–100 mm
a	130°–160°

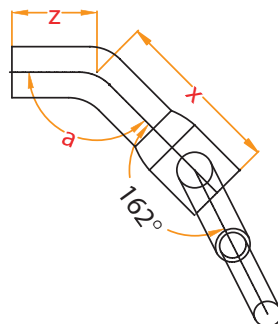

Seitliche Kontrollschildhalter für alle Harley-Davidson Modelle



Design A



Halter zum Einschieben inkl. gefrästes
Beleuchtungsgehäuse mit LED.



Halter poliert oder schwarz erhältlich

Design B



Halter nur mit 6 mm Platte inkl. gefrästes
Beleuchtungsgehäuse mit LED (z.B. für Wechselhalter).



Halter poliert oder schwarz erhältlich

Design C



Halter mit 8 mm Platte inkl. gefrästes
Beleuchtungsgehäuse mit LED.
Kontrollschild eingelassen

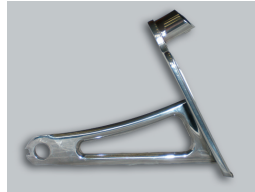

Halter poliert oder schwarz erhältlich

Design D



Halter mit 8 mm Platte inkl. gefrästes
Beleuchtungsgehäuse mit LED.
Kontrollschild eingelassen



Halter poliert oder schwarz erhältlich

Andere Modelle auf Anfrage.

Seitliche Kontrollschildhalter für alle HD Modelle

Passend für alle Modelle inkl. Sportster. Bei alten Shovels und Sportys mit Rechteck-Schwinge muss die Kettenspannerplatte durch 47554-73A ersetzt werden.
Bei einigen Modellen wird eine längere Achse benötigt. Auch geeignet für Montage zwischen Schwinge.

Design A

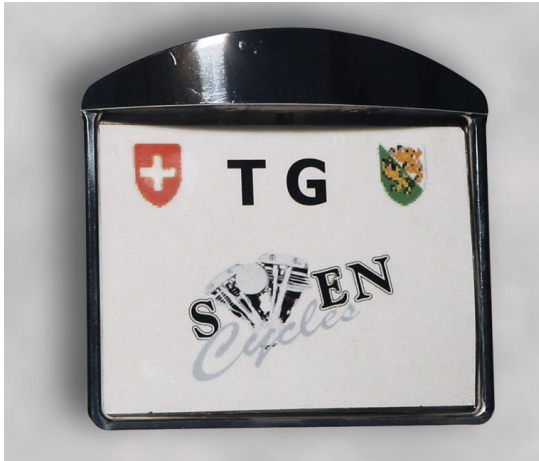

Halter zum Einschieben inkl. gefrästes Beleuchtungsgehäuse mit LED.

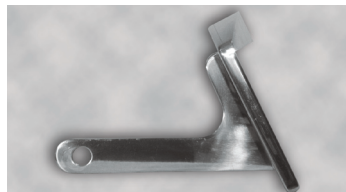

Halter poliert oder schwarz erhältlich

Design B



Halter nur mit 6 mm Platte inkl. gefrästes Beleuchtungsgehäuse mit LED (z.B. für Wechselhalter).



Halter poliert oder schwarz erhältlich

Seitliche Kontrollschildhalter für alle HD Modelle

Passend für alle Modelle inkl. Sportster. Bei alten Shovels und Sportys mit Rechteck-Schwinge muss die Kettenspannerplatte durch 47554-73A ersetzt werden.

Bei einigen Modellen wird eine längere Achse benötigt. Auch geeignet für Montage zwischen Schwinge.

Design C



Halter mit 8 mm Platte inkl. gefrästes Beleuchtungsgehäuse mit LED.

Kontrollschild eingelassen.



Halter poliert oder schwarz erhältlich

Design D



Halter mit 8 mm Platte inkl. gefrästes Beleuchtungsgehäuse mit LED.

Kontrollschild eingelassen.



Halter poliert oder schwarz erhältlich

Andere Modelle auf Anfrage.

Artikelnummern Kontrollschildhalter

für Bestellung

Bitte nach Artikel-Nr. Modell angeben:

«E» für Evo Softtail-Modelle bis 99

«F» für FX/XL-Modelle

«U» für Custom Bikes (ohne Bohrung)

«T» für TC-Softtail-Modelle 2000 – 2005 (3/4" Achse)

«Z» für XL, FXD+Softtail-Modelle ab 06 (1" Achse)

Softtailmodelle	
Design A, poliert	SC 12-101
Design A, schwarz	SC 12-102
Design B, poliert	SC 12-201
Design B, schwarz	SC 12-202
Design C, poliert	SC 12-701
Design C, schwarz	SC 12-702
Design D, poliert	SC 12-1001
Design D, schwarz	SC 12-1002

Universal	
Design A, poliert	SC 12-501
Design A, schwarz	SC 12-502
Design B, poliert	SC 12-601
Design B, schwarz	SC 12-602
Design C, poliert	SC 12-901
Design C, schwarz	SC 12-902
Design D, poliert	SC 12-1101
Design D, schwarz	SC 12-1102

V-Rod	
Design A, poliert	SC 12-301
Design A, schwarz	SC 12-302
Design B, poliert	SC 12-401
Design B, schwarz	SC 12-402
Design C, poliert	SC 12-801
Design C, schwarz	SC 12-802
Design D, poliert	SC 12-803
Design D, schwarz	SC 12-804

Rokker C	
Design A, poliert	SC 12-1201
Design A, schwarz	SC 12-1202
Design B, poliert	SC 12-1203
Design B, schwarz	SC 12-1204
Design C, poliert	SC 12-1205
Design C, schwarz	SC 12-1206
Design D, poliert	SC 12-1207
Design D, schwarz	SC 12-1208

Mehr Hubraum, mehr Leistung, mehr Drehmoment gefällig?

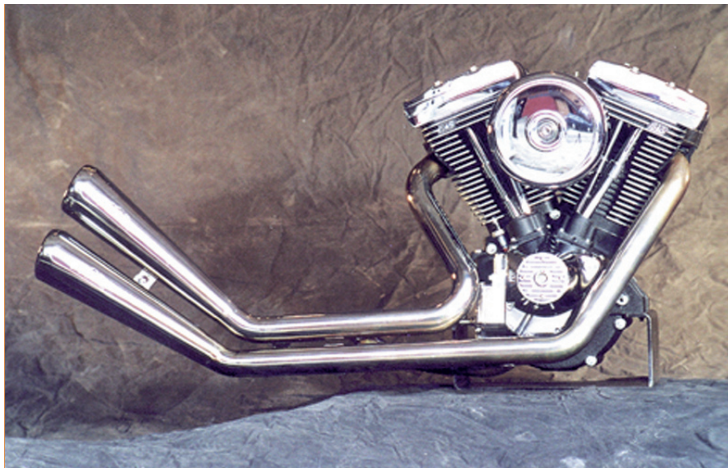

Das geht jetzt auch mit CH-Zulassung. Wir verfügen über eine Umbaubewilligung für sämtliche Harley-Davidson Softail-, diverse FXR- und Dyna-Modelle sowie AME- und Twincycle-Motorräder mit Harley-Évo-Motoren. Wir bieten komplette Umbaukits an. Man kann jedoch auch Komponenten vom Original-Motor weiterverwenden.

Artikel-Nr.: SC 13-100

Technische Details zu S&S-Motor

Bohrung: 4"
Hub: 4"
Zündung: Altmann Single- oder Dualfire
Vergaser: 44er CV Vergaser von Harley-Davidson
Luftfilter: original Harley-Davidson
Auspuff: Töpfe mit Katalysator gemäss Abbildung.
Die Krümmer werden nach Kundenwunsch gefertigt. Aus Edelstahl poliert.
Krümmer variabel

Auspuffanlage für SC44-Motor

Kompletanlage aus Edelstahl nach Kundenwunsch gefertigt.

Artikel-Nr.: SC 13-200

Auspuff-Töpfe 1³/₄" **Artikel-Nr.: SC 13-201**

Auspuff-Töpfe 2" **Artikel-Nr.: SC 13-202**



Sven Traber
Neunfornerstrasse 4
8468 Waltalingen
Switzerland

Unabhängige Harley-Davidson- und Buell-Werkstatt

Telefon +41 52 746 10 60
Fax +41 52 746 10 20
info@svencycles.ch
www.svencycles.ch

Eagle Auspuffanlage mit Krümmer und Gutachten für EVO-Modelle ohne Kat. ab 1996

Verkaufspreis: Sfr. 1'850.– inkl. MwSt.

Harley-Davidson, mit Motortyp EV 1340 und mechanischem 5-Gang-Getriebe	TS-Nummer CH	6 H 10 32	TG-Nummer CH	6 H B1 01
		6 H 10 33		6 H B1 06
		6 H 10 34		6 H B1 07
		6 H 10 35		6 H B1 08
		6 H 10 36		6 H B1 09
		6 H 10 37		6 H B1 10
		6 H 10 38		6 H B1 15
		6 H 10 39		

Supertrapp Schalldämpfer mit Gutachten für EVO-Modelle bis 1990 ohne Kat.

Mit verschiedenen Endkappen lieferbar.

Verkaufspreis pro Stück Sfr. 805.– inkl. MwSt.

Handelsbezeichnung	Mot.kenn-Zeichen, -Typ	Hubraum cm ³	Leistung/Drehzahl	Referenzmess. dB/A/Drehzahl	Typenschein/Typengenehmigung
FLST	BJL?	1337	48/4400	76/3300 x)	6H10 04/12
FXLR	ELL?	1337	48/4400	76/3300 x)	6H10 05/11
FXST, FXSTC, FXSTS, FXRS, FXRS SP	BHL, BKL, BLL, EBL, EGL	1337	35/4000	76/3300 x)	6H10 07/10
FXST	BHL	1338	41/5000	101/3750 ψ)	6HB1 16
FXSTC	BKL	1338	41/5000	101/3750 ψ)	6HB1 17
FXSTB	BTL	1338	41/5000	101/3750 ψ)	6HB1 18
FXSTS	BLL	1338	41/5000	101/3750 ψ)	6HB1 19
FLSTF	BML	1338	41/5000	101/3750 ψ)	6HB1 20
FLSTC	BJL	1338	41/5000	101/3750 ψ)	6HB1 21
FXR	€AK	1337	41/5200	81/3900 x)	6365 18
FXRS	€BK	1337	41/5200	81/3900 x)	6365 19
FXSB	BFK, BFL	1337	48/4400	78/3300 x)	6365 20
FXST	BHL, BKL	1337	48/4400	76/3300 x)	6365 24
FXRT	€CK, €CL	1337	48/4400	77/3300 x)	6365 25

Ventildeckeldichtungen aus Spezialgummi für Panhead-Zylinderköpfe



Die Lösung für schwitzende Ventildeckel wurde von uns entwickelt und getestet. Seit 1996 werden bei uns nur noch diese Dichtungen erfolgreich verwendet.

Artikel-Nr.: SC 14-100

Gepäckträger und Spannsethalter



Die universelle und elegante Lösung für alle Gepäckprobleme. Der Gepäckträger kann nach eigenen Wünschen zusammen gestellt werden. Er besteht aus vier verschiedenen Komponenten, Chromstahl poliert.



Halter mit durchgehendem Loch
Artikel-Nr.: SC 15-101

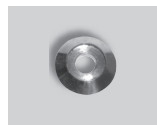

Unterlage
Artikel-Nr.: SC 15-103



Halter-Endstück mit Sackloch
Artikel-Nr.: SC 15-102



Oelschlauchhalter, Alu poliert, Ø 14.5 mm
Artikel-Nr.: SC 15-202



Stangenmaterial (6mm) zum Ablängen in 0,5m Stücken
Artikel-Nr.: SC 15-104



Bremsleitungshalter, Alu poliert
Ø 8 mm
Artikel-Nr.: SC 15-201